

Utólagos mp3/aux bemenet bekötés
Honda Jazz 2002-2005 (2006-os modellévtől széria)

(royking, Davidovics P., csomitartó, kóboráram, prs)

A képeket igyekeztem eredeti méretben megtartani, hogy minél jobban látható legyen minden.
A szövegben pár dolgot rövidítettem, illetve javítottam.

Utólagosan szívesen hozzáfűzök ide kapcsolódó dolgokat.

SAJÁT TAPASZTALATTAL BŐVÍTVE!

2007. június 9.

Index fórum / totalcar /Honda Jazz tapasztalatok

prs

オーディオ システム

オーディオ ユニットの端子配列

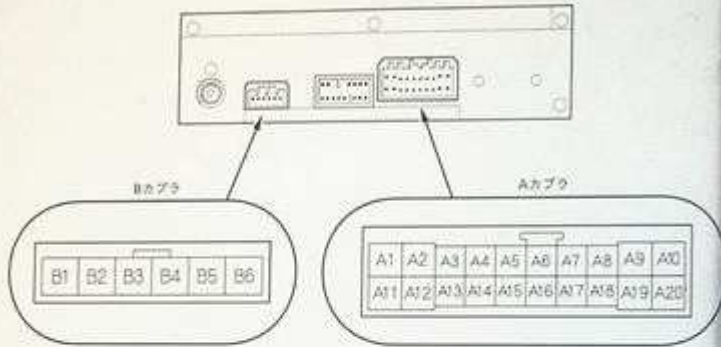

Aカブラ(20P)

| 端子 | 接続コード色 | 接続先 | 端子 | 接続コード色 | 接続先 |
|-----|--------|------------------------------------|-----|--------|---------------|
| A1 | — | 未使用 | A11 | — | 未使用 |
| A2 | 黄/赤 | ヒューズボックス No.17(7.5A)ヒューズ (ACC電源電線) | A12 | — | 未使用 |
| A3 | — | 未使用 | A13 | — | 未使用 |
| A4 | — | 未使用 | A14 | — | 未使用 |
| A5 | 黒 | Rリヤスピーカー(+) | A15 | 青/黒 | Rリヤスピーカー(-) |
| A6 | 青/白 | Lリヤスピーカー(+) | A16 | 黄/黒 | Lリヤスピーカー(-) |
| A7 | 黄/黒 | Rフロントスピーカー(+) | A17 | 青/黒 | Rフロントスピーカー(-) |
| A8 | 青/黒 | Lフロントスピーカー(+) | A18 | 黄/黒 | Lフロントスピーカー(-) |
| A9 | 赤/黒 | リレーボックスNo.9(10A)ヒューズ(オイルメーション電線) | A19 | — | 未使用 |
| A10 | 白/赤 | ヒューズボックス No.8(15A)ヒューズ(メタリ電線) | A20 | 黒 | アース(GND) |

Bカブラ(6P)

| 端子 | 接続コード色 | 接続先 |
|----|--------|-------------------|
| B1 | 黒 | AUX IN端子(AUX DET) |
| B2 | 黒 | AUX IN端子(AUX GND) |
| B3 | 黒 | AUX IN端子(AUX R) |
| B4 | 黒 | AUX IN端子(SGND) |
| B5 | 黒 | AUX IN端子(AUX L) |
| B6 | 黒 | シールドGND |

7. センターパネルのリアカバーのスタッドユー1本を取り外す。グローブボックス開口部からセンターパネルのリアカバーの取付クリップを押し、丸線を巻いたロッドライバーを垂直に差し込んで、右側クリップを外す。フタを開けてセンターパネルのリアカバーを取り外す。

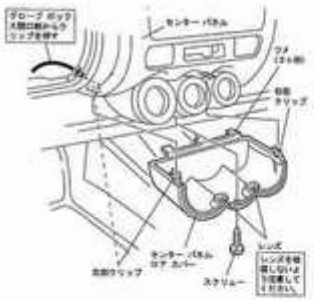

8. センターパネルのリアカバーの開口部からセンターパネルブラケット/ヘッドユニットを固定しているスタッドユー2本を取り外す。

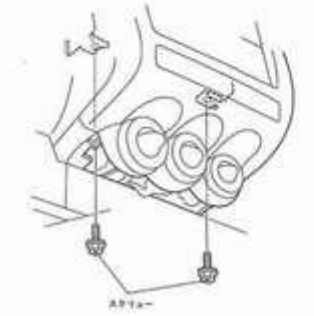

9. エアコンのケーシングの保護を外す。

<マニュアルエアコンの場合>

1. 内外取付取えノブを外し保護板(定→スライドした状態)にセットする。
2. 保護板取付ダイヤルを時計回りに回した状態(CLOCK)にする。
3. 吹き出し口取付取えダイヤルを時計回りに回した状態(上半身のみ保護)にする。



Az AUX cucc a diagramon a B jelű csatlakozó, a valóságban így néz ki:

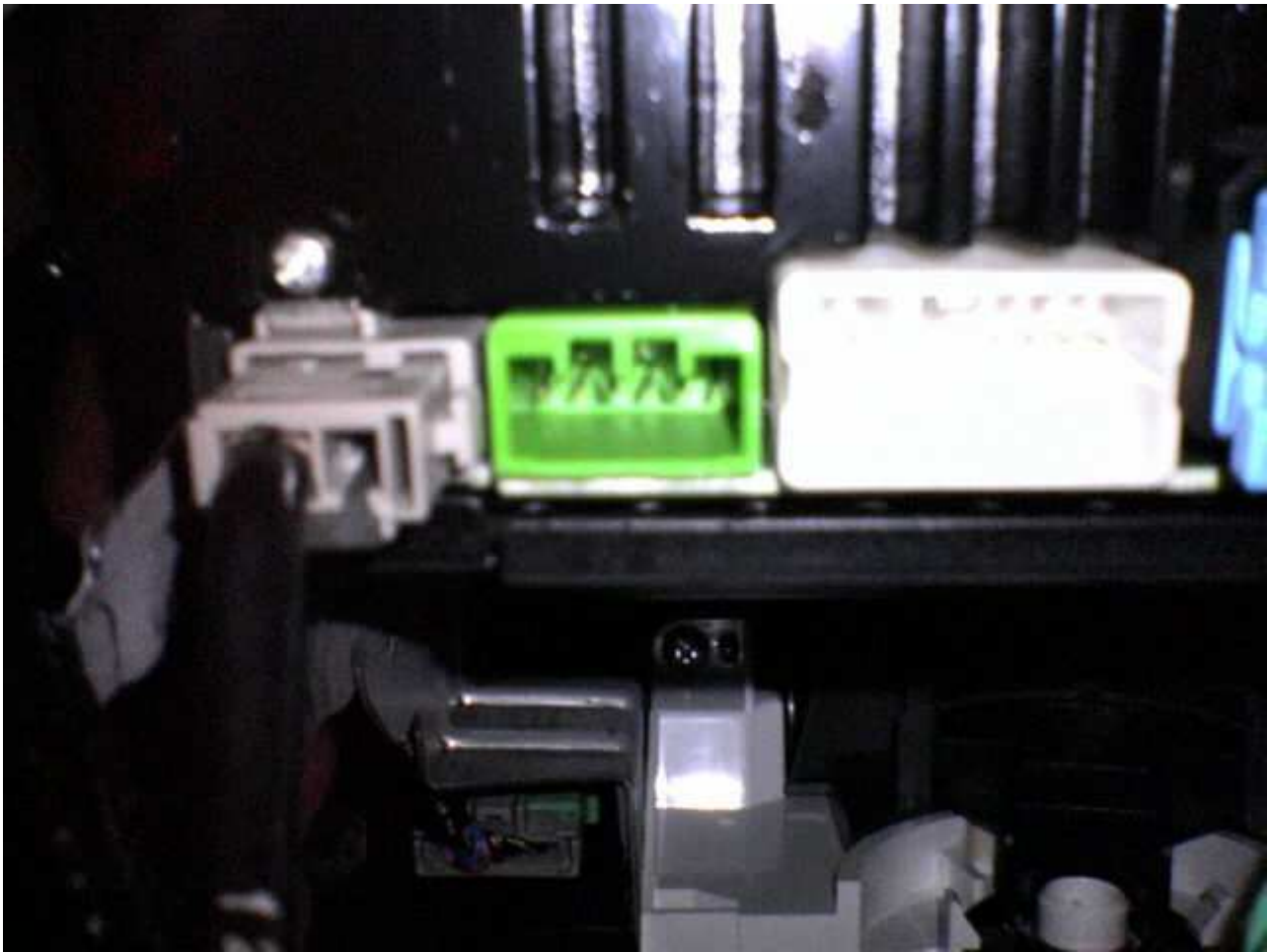

A "zöld" az.

Az egészről számunkra csupán a diagramon a B1(AUX DET), B3(AUX-R), B5(AUX-L) és B6(GND) jelű vezeték szükséges.

A B1 és a B6 zárásával aktiválódik az AUX, és fogadja a B3-B5-re kötött sztereo jelforrás (pl. akármilyen vonalszintű jelforrást kiadó eszköz [értsd fülhallgató kimenet]) jelét. A jobb-bal orientációt meg kell tartani (B3-jobb B5-bal). Tehát ha erre a két pin-re ráerősíted valahogy pl egy 3.5mm-es jack kábelének másik (lecsupaszolt végeit), akkor elvileg akármit ráköthetsz a fejre, és az AUX-on keresztül hallgathatod (walkman, discman, hordozható mp3 lejátszó, iPod stb.)

Az iPod-os különleges lejátszáshoz (hogy pl. a számok neveit is megjelenítse a fej kijelzőjén) külön, elég drága adapter kell. (ICE-...)

Az FM-modulátorokról meg ne is beszéljünk...

Csak ügyesen! ÉS vigyázva szedjétek szét a középkonzolt (állítólag alulról 2 csavar tartja, azok nélkül nem lehet a fejet kiszedni, de ha a csavarokat kivetted,akkor is igen jó erő kell hozzá, hogy kivedd...)

Az említett Jazz fórumról bemásolnék egy rövid leírást/fordítást az AUX bekötésről.

Szükséges alkatrészek és kellékek az AUX bekötéshez:

- 1) 6 pines anya csatlakozó (fejegységhez kötve)
- 2) 1 méter sztereó kábel
- 3) Sztereó 3.5 mm aljzat (az AUX vakpanelbe építéshez)
- 4) 6 mm-es furat a vakpanelbe (sztereó aljzatnak)

Bekötés a fejegységhez:

- 1) B1 (AUX Det) Föld
- 2) B3 (Right) jobb csatorna (piros ér a sztereó kábelén)
- 3) B5 (Left) bal csatorna (fehér ér a sztereó kábelén)
- 4) B6 (Gnd) Föld

Bekötés a sztereó aljzathoz:

- 1) piros ér: jobb csatorna
- 2) fehér ér: bal csatorna
- 3) Árnyékoló (föld) és a sztereó aljzat házához

Kábel + aljzat

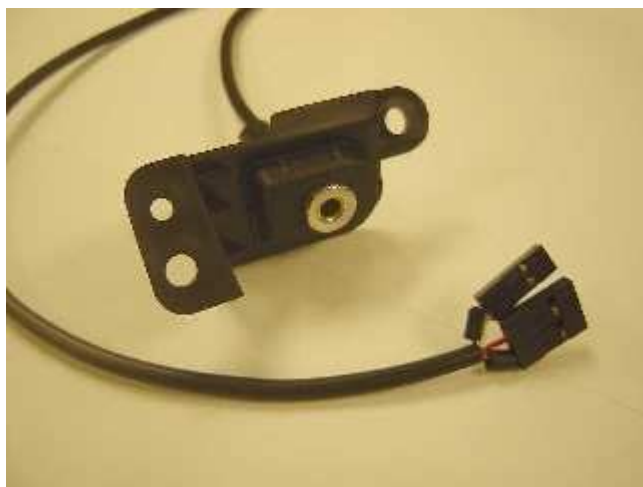

Fejegység bekötés:



Végeredmény:



Be van kötve az MP3! Másfél órás műtét volt, de megérte. Valamelyik csatlakozást fordítva kellett bekötni. Tulajdonképpen ahogy le volt írva, a légkondi vezérlő alját kell levenni, de utána egyben jön le, vagy ki az egész. Tehát az alján egy borítólap van, azt kell levenni először, egy csavar az alján, utána kipattintani. Nehezen jön, de óvatosan kijön. Utána maga a rádió egységet is két csavar fogja, alulról benézve látni. Utána szintén kipattintás következik, megint elég nehezen jön ki. Mi kivettük a kesztyűtartót is, mert így oldalról rálehetett segíteni a kipattintáshoz. Utána már csak a bekötés következett. Hát összerakni könnyebb volt! Nekem ráforrasztott a srác egy kis jack dugót, és ki van lógatva a boxhoz. Csak rádugom az MP3-at, és kész.

A munkát a miskolci Média Markt rádióbeszerelő műhelye készítette. GRATULA hozzá!
Szívesen vállalják, ha érdekel valakit. 5.000 pénz volt.
Telefonon kell bejelentkezni, a számot, és nevet elküldöm annak akit érdekel.

1, a kesztyűtartó szétszedése, de ha jó erőben vagy, ez a művelet kihagyható



2, megtekintés



3, cibálás



4, cibálás folytatása



5, pihenés



6, na kint van



7, belsővilág



8, szemrevételezés, jó Panasonic!



9, így néz ki közelről



10, a "műtőasztalon"



11, forrasztás



12, és már kész is!



13, MŰKÖDIK!



Az összerakás már nem nehéz, kábelek visszadug, helyére pattint, és vége.

Royking belinkelése alapján kötöttük be az MP3-at.

A bekötési pontok itt vannak, legalábbis nekem így működik.

B1=Aux DET

B6=Föld

B3=Right

B5=Left

B2=Aux in GND

Mégegyszer, ha valakit érdekel szívesen megadom az elérhetőséget.

Média Markt miskolci autórádió beszerelő műhely.

Szinvapark parkolóház II. szint

3530 Miskolc Király u. 1/a

Szedlák Csaba, a mester.

Tel:46/506-928, 506-927

30/9437-558

Nyitvatartás: hétfőtől-péntekig 10-18-ig.

Szombaton:10-14-ig

A fejegységet ki lehet feszegetni, de nagy a sérülés veszélye, mert a rugók erősen tartják. Jobb az a módszer, amit a workshop_manual ír, hogy hátulról kell egy fémrúddal (pl. dugókulcs hosszabbítóval) kinyomni. Ehhez a kesztyűtartó felől és a kormányoszlop felől kell benyúlni (le kell venni a slusszkulcsnál a burkolatot). A 2 pöckök, amit nyomni kell az nem látszik és nem is tapintható kézzel, de a fémrúddal könnyű megtalálni a végüket, a műanyag kialakítása olyan, hogy odavezeti a rudat. Ez jól látszik a műszerfali kép bal oldalán. Elég erős nyomás kell hozzá.

A képeken a piros nyíl mutatja a nyomás irányát és a nyomandó pöcköket. A sárga karikák a többi rugós rögzítőt jelzik, de ezekkel nem kell foglalkozni.

A fejegységen a lila nyilak a 2 db csavart mutatják, ami rögzíti az egységet, ezeket először ki kell venni (alulról). Célszerű főleg a visszatételkor ide dugókulcsot használni, mert a csavar leeshet.

a rugós pöckök helyei, a pirosnál kell hátulról nyomni



ez a kisserelt fejegység oldalnézetben

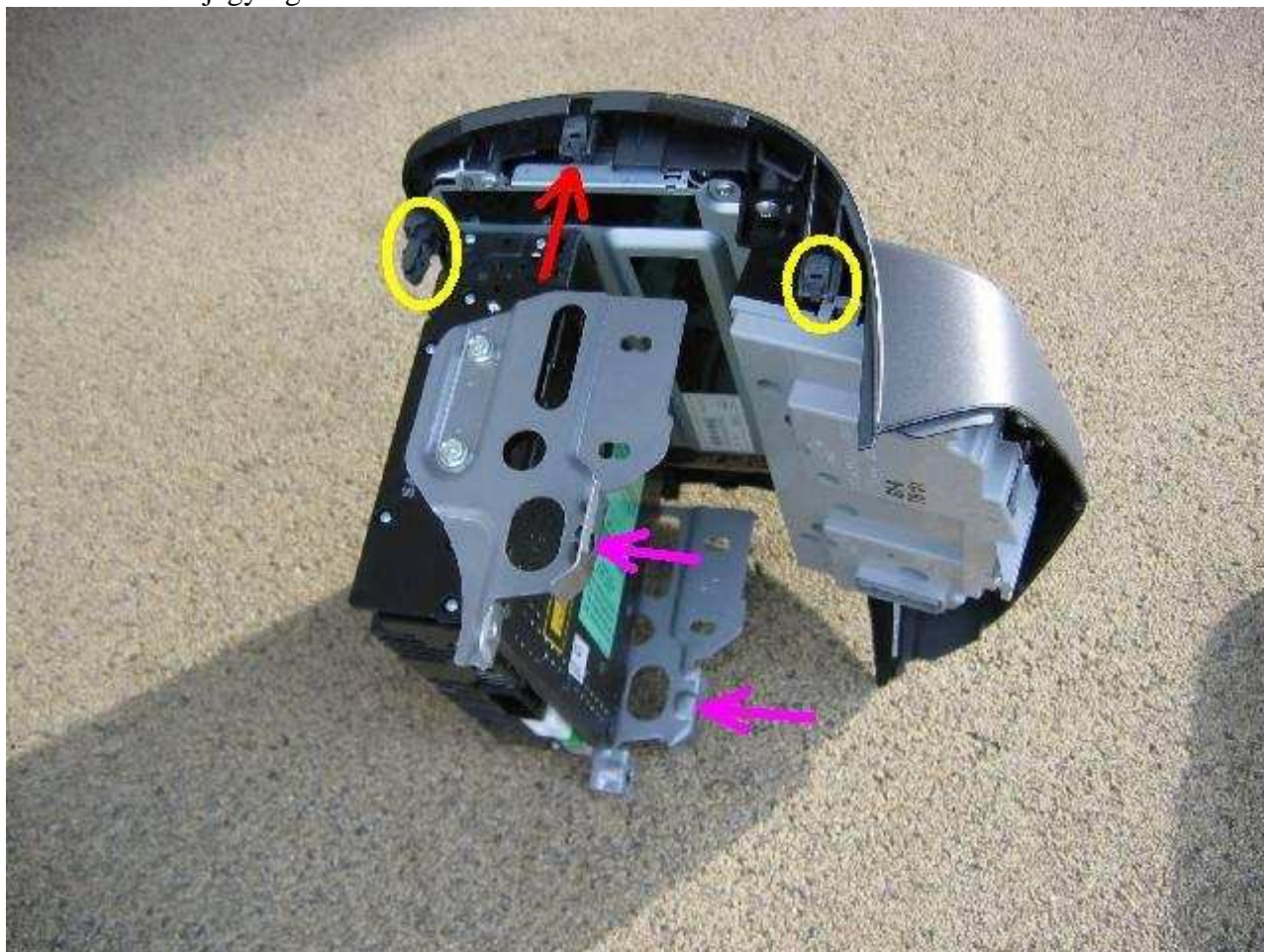

Itt jobban látszanak a csatlakozók.
A zöld az AUX.



Saját beszerelés (prs):

A márkatársak tapasztalatainak nagy hasznát vettem, mind a szétszerelés, mind a csatlakozók terén. Én a 3. oldalon lévő változatot választottam, azaz a gyári AUX csatlakozó helyére került a 3.5 mm-es jack aljzat, tehát a kis fedőkupak kivételével úgy néz ki, mintha gyári lenne.

A kábel így néz ki (a kis panelt korábban kiszereltem a középkonzorból, és bele lett fúrva a jack aljzat):

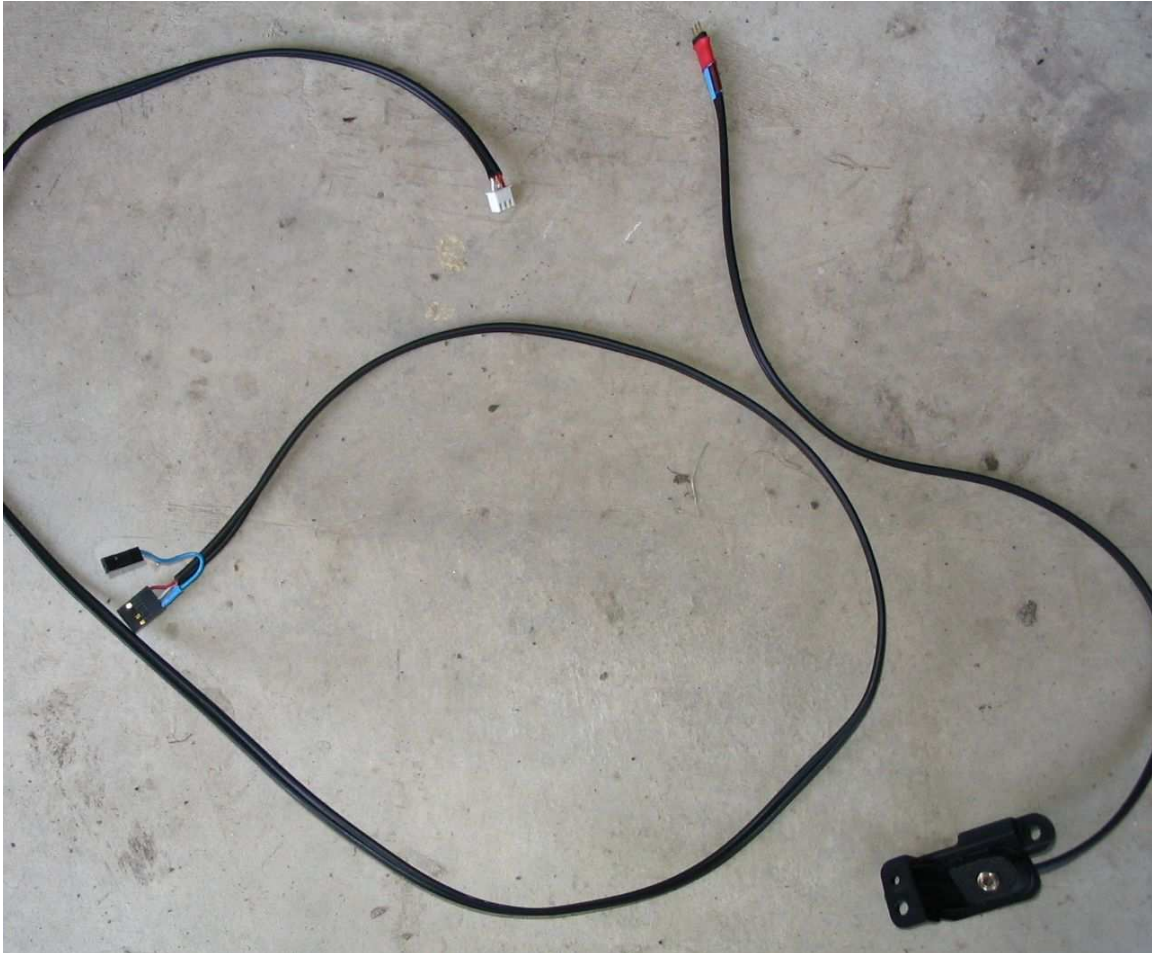

A hifi oldali végen nekem is számítógépes alaplapi csatlakozók vannak, ezek tökéletesen megfelelnek, a közepén van egy toldás, ennek két értelme van:

– könnyebb a középkonzol (kézifék, váltógomb) kiszerelése, ha szét tudom húzni a kábelt. Mint ahogy a szivargyújtókábelt is lehet húzni alulról, ezt is le lehet csatlakoztatni. Az aljzatot tartó kis műanyag panelt sokkal nehezebb volna alulról vakon kicsavarozni. Ezenkívül a véletlen jobb-bal felcserélés ellen is véd, csak fordítva kell összedugni és kész (középen van a földelés).

NÉGY NAGYON FONTOS TANÁCS ELŐLJÁRÓBAN:

1. Aki nagyon kényes a kocsibelsőre, ne kezdjen bele. Óhatatlanul lesznek apró karcok, kicsi sérülések, ezek nélkül nem lehet megúszni.
2. A kezelési/szerelési útmutató nélkül NE kezdj bele! Az rengeteget segít. Tudni kell, hol vannak a csavarok, a rögzítők, mit és hol kell széthúzni. Ennek meglétét feltételezem, a megfelelő oldalak nevét meg fogom adni, ezekre fogok is hivatkozni (különben túl hosszú volna a leírás).
3. A fejegységet kiszedni nehéz. Ez tény. Nem feladni, de idő kell hozzá és türelem.
4. Nagy kezű emberek igen rossz eséllyel indulnak.

A szerelési kézikönyvből (a továbbiakban manuálként fogok rá hivatkozni) a
- **Műszerfal központi panel eltávolítása/beszerelése** és a
- **Központi konzol eltávolítása/beszerelése**
fejezetek kellenek.

Mielőtt a lényegbe belekezdesz, húzd ki a kesztyűtartó alsó fiókját (amit pollenzűrő cserénél is ki kell):



majd nyugodtan szedd le – más is ezt ajánlotta korábban – az ajtaját is, sokkal könnyebb lesz nélküle, csak két csavar tartja, 8-as csőkulcsot javaslok:



Ezek után a bal oldali nyomáshoz a kormány körüli burkolatot szedd le, alulról 3 csavar tartja, utána csak szét kell pattintani (óvatosan, mert különben nyoma lesz – bár soha nem lesz olyan mint előtte ☺):



A kormánymagasságszabályzót engedd ki, majd ereszd lejjebb a kormányt az alsó fél levételéhez. A fenti felét nem muszáj levenni. Ha lent van, emeld a legfelső állásba a kormányt, és rögzítsd. Így több helyed lesz benyúlni. Ez mind az a lyuk, ahol be kell nyúlnod:



Na most mehet a manuál szerint, középen a klímaszabályzó alatt kiveszed a csavart, és lepattintod a alsó burkolatot (már most utálni fogod ezeket a fém rögzítőket). Ez amilyen egyszerűnek hangzik, annyira nehéz.

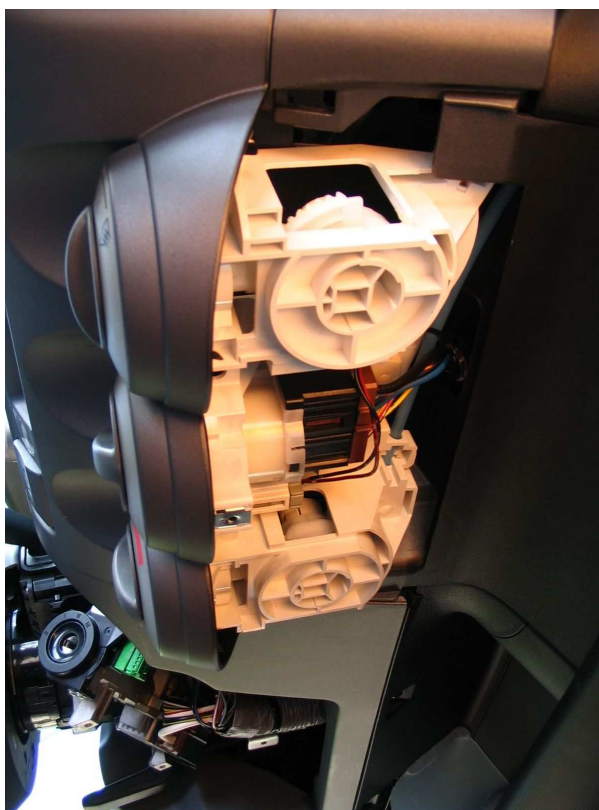

Lekötöd, amit le kell (manuál 3. pont):

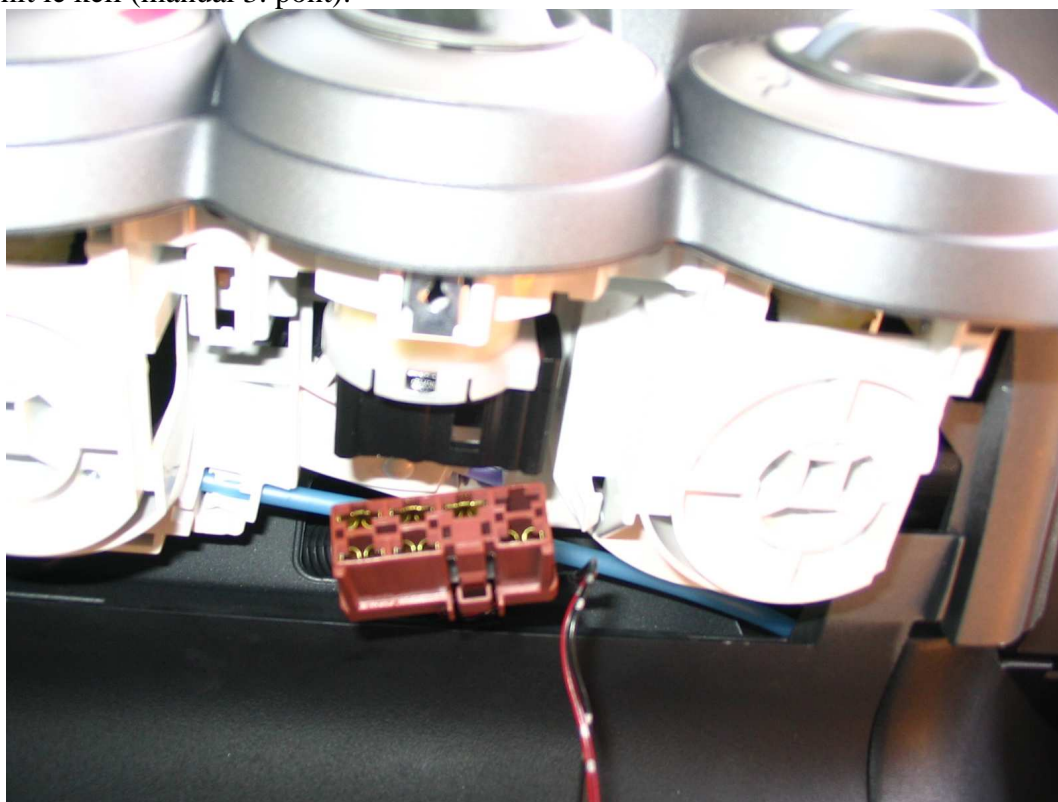

Indulás a kesztyűtartóba.

Lekötöd ott is a kábeleket (előtte javasolt valamelyik szélső állásba húzni a hozzátartozó kart, ez visszatételkor egyszerűsít a dolgokon, nem kell vacakolni, nekem a belső levegőkeringetés nem jól sikerült elsőre, aztán némi állítgatás után jó lett).

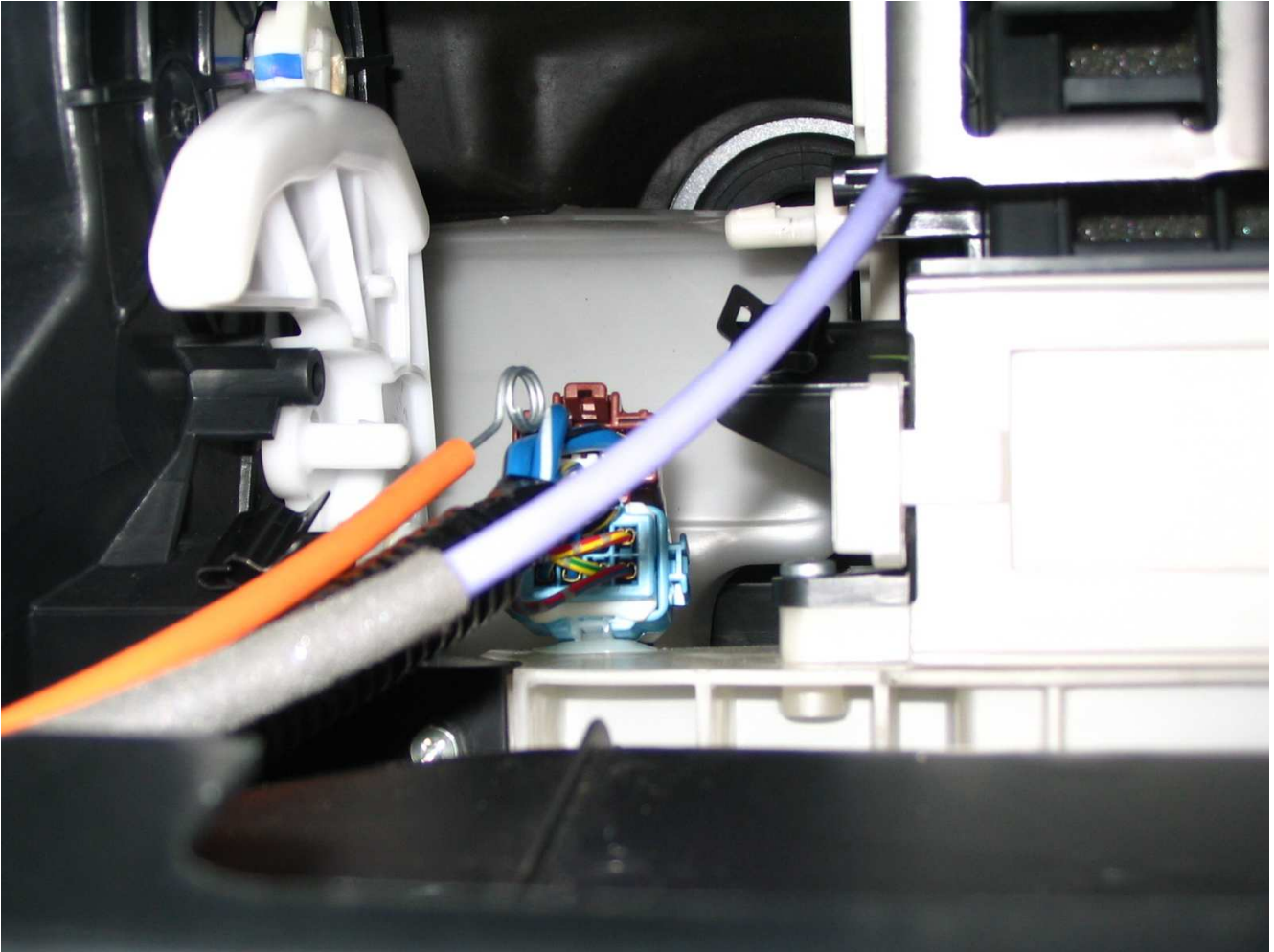

A műszerfal alatt a levegőkeverés kábelt én nem kötöttem le (túl nehéznek tűnt), ahogy a manuál mondja, igaz nem vettem ki az egész fejegységet, csak kibillentettem. Mindenkinek csak saját felelősségére!

Ez után ki kell csavarni alulról a hifit tartó két csavart. Mágneses csavarhúzó erősen javallott, de én még kartonból csináltam egy kis „félcsövet” (ezen kiszánkázik a csavar, ha elejtem), mert ha a csavar elszabadul, akkor gáz van.

A hideg-meleg levegő szabályozót állítsd középállásba, így a legkönnyebb hozzáférni a bal csavarhoz.

Na most jön a java. A korábban jelölt kormány alatti lyukon, illetve a kesztyűtartó felől kell benyúlni valami csőkulcs végű, hosszabb eszközzel, és nyomni. Határozottan, de nem állat módra. A korábbi leírásokban megvan, hogy pontosan hol, de a kormány felől pl. kézzel is jól ki lehet tapintani.

Ez a legnehezebb művelet, gyerekeket és finomabb lelkűeket eltávolítani a közelből ajánlott, nem lesz egyszerű. Lehet váltogatni az oldalt. Feszítést én sem javaslok, amíg ki nem ugrik a két fő pöcök, nincs is sok értelme, másrészt pedig nagy valószínűséggel nyoma lesz. (Ha az egyik oldali rögzítő kiugrott, akkor lehet finom feszítéssel „segíteni”, hogy a másik is kiugorjon.

A feszítés módja képeken (de a manuálban is jól le van rajzolva), jobbról (a fotóhoz képest felfelé kell, nem jól áll a kulcs a kezemben), majd balról (természetesen BELÜLRŐL kell feszíteni ☺):



Elindult kifelé a fejegység:



És végre kint van:



Itt én visszatámasztottam a hifit és nekiálltam kiszerezni a közép konzolt (Lásd manuál.)

Ez elég egyszerű. A kézféknél ki kell pattintani a kis fedelet, majd hátul van két csavar kétoldalt (az első üléseket előre kell tolni), elöl szintén kétoldalt van két műanyag stift (a közepét kell benyomni a kivételhez). A sebességváltó gombját le kell tekerni (óramutató járásával ellentétes irányba).

Lehet emelni, a hátulját fogva, előre felé, középen van még egy műanyag rögzítő, ami ki fog pattanni, de óvatosan, mert elöl még be kell majd nyúlni alá, és le kell kötni a szivargyújtót (egy T alakú csatlakozó).

A további szerelésnél – a balesetveszély miatt – javasolt a sebességváltó gomb ideiglenes visszatekerése.



Ennél a pontnál emeltem újra ki a hifit, engedtem le mögötte a kábelt, majd dugtam át alul a szivargyújtó kábele mellé – fent is rögzítettem szigetelőszalaggal egy zsugorcsoves kábelköteghez.

A kiszereelt középkonzolba becsavaroztam a helyére a jack aljzatot tartalmazó panelt, és összedugtam a toldást. A fenti véget is rádugtam a fejegységre:

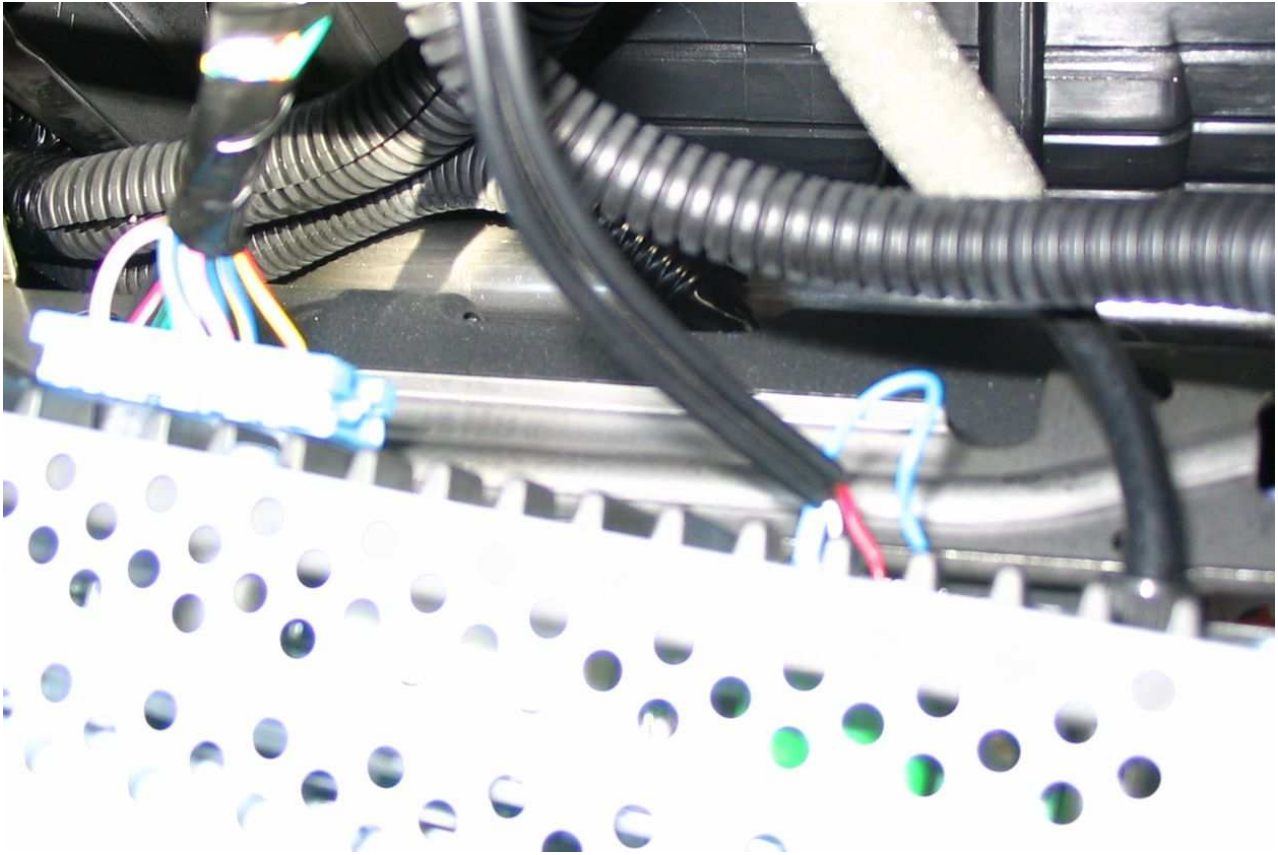

Teszt. Működik!



Ezek után jöhet az összeszerelés. A fém rögzítőket amilyen nehéz kiszedni, annyira gyerekjáték visszatenni. A csavarokra figyelni, és a kesztyűtartóban sem elfelejteni visszakötni a bowdeneket.

Az egész „hadművelet”, ha nem vaktában vágunk bele, és a megfelelő szerszámok is kéznél vannak, másfél-két órába belefér.

A végeredmény, teljesen összeszerelve (nekem egy másfél méteres jack apa-apa kábel van bedugva, így a hátsó ülésen ülő is „irányíthatja” a zenét egy mp3 lejátszóval):



A kocsiban egy 1.2 S Cool, 2005-ös modell van, természetesen kézi váltóval. (A szerelés menete erre érvényes.)